

**Приобретенный Вами набор мебели (модуль) должен использоваться по его прямому назначению в жилых отапливаемых помещениях с влажностью воздуха не более 75%.**

**Транспортировка, погрузочно-разгрузочные работы, хранение.**

Транспортировка изделия допускается только в заводской упаковке любыми видами крытого транспорта, обеспечивающими защиту от внешних погодных воздействий и промокания. Погрузочно-разгрузочные работы производятся вручную, не допуская ударов. Упаковки с наименованием «Осторожно, стекло» укладываются поверх остальных. Сторона упаковки, где наклеен ярлык (этикетка) является верхом.

Упаковки укладываются вплотную друг к другу, перекладываются поролоном (мягкой ветошью). Обеспечивается крепление упаковок к бортам специальными ремнями для исключения их смещений во время движения.

Хранение изделия допускается только в заводской упаковке на поддонах, ярусами, не более 5 рядов. Хранение должно осуществляться в сухих отапливаемых помещениях.

**Установка и эксплуатация мебели.**

Установка изделия производится в жилых сухих, отапливаемых помещениях покупателя с температурой воздуха 10-30° С. Изделие должно быть установлено на твердом ровном горизонтальном полу не ближе 50 см от отопительных и нагревательных приборов. Сборку изделия производить в строгом соответствии с Указаниями по сборке, изложенными на странице 2 настоящего вкладыша.

Гарантийные обязательства сохраняются с учетом соблюдения при эксплуатации мебели указанных ниже максимальных нагрузок:

- не более 100-110 кг распределенной равномерной массы на одно спальное место для ортопедических кроватных оснований с обязательным использованием ортопедических пружинных матрасов;
- не более 5 кг распределенной равномерной массы на одну стеклянную полку, один выдвигной ящик;
- не более 10 кг распределенной равномерной массы на одну полку/столешницу ЛДСП.

Поверхность изделия и его деталей следует оберегать от попадания влаги, щелочей и иных химических растворителей. Чистку поверхности ламинированных деталей производить сухими мягкими тканями, при необходимости используя специальные полироли и чистящие составы для корпусной мебели. Чистку фасадов из стекла производить влажной мягкой тканью без применения каких-либо химических средств. На поверхности изделия не допускается установка горячих (свыше 40° С) предметов.

По необходимости, но не реже одного раза в год, производить подтяжку винтов и болтов основных и регулировочных креплений, петель, створок, иных выдвигных механизмов.

**Гарантийные обязательства.**

Предприятие-изготовитель гарантирует соответствие изделия требованиям ГОСТ 16371-2014 "Мебель. Общие технические условия" при соблюдении условий транспортирования, эксплуатации и рекомендаций по уходу за мебелью.

Срок хранения – 24 мес. со дня изготовления мебели.

Гарантийный срок эксплуатации – 24 мес. со дня продажи изделия.

Срок службы изделия – восемь лет со дня продажи мебели.

Если дату продажи установить невозможно, то датой начала гарантийного срока и срока службы считается дата выпуска изделия.

Гарантийные обязательства не предоставляются при нарушениях условий правил транспортировки, погрузочно-разгрузочных работ, хранения, установки и эксплуатации изделия, при каких-либо самостоятельных изменениях и переделках конструктива изделия, а так же при использовании изделия не по его прямому назначению.

**Порядок предъявления претензий по качеству.**

Все претензии по качеству изделия направляются покупателем к продавцу данного изделия с предъявлением настоящего вкладыша и документов подтверждающих факт покупки данного изделия. Продавец, на основании заключенного между ним и предприятием-изготовителем договора, обязан принимать претензии покупателя и в полной мере выполнять требования действующего законодательства о защите прав потребителей.

**Свидетельство о приемке.**

Изделие соответствует ГОСТ 16371-2014 и признано годным к эксплуатации.

Дата выпуска изделия 24.09.2024 Отметка ОТК \_\_\_\_\_

E-mail: [m-spravka@mail.ru](mailto:m-spravka@mail.ru); [www.linamebel.ru](http://www.linamebel.ru)

Юр. адрес: Россия, 442892, Пензенской обл.,

Сердобский район, пос. Сазанье, ул. Индустриальная, 1,

тел./факс: (84167) 222-08, 205-74.

Адрес производства: 442893, Россия, Пензенская обл., г. Сердобск,

ул. Энергетиков 18, тел./факс: (84167) 249-20, 247-77



ЕАЭС N RU Д-РУ.РА01.В.40277/21



## Изделие: Набор мебели для квартиры Стол трансформер НР-02

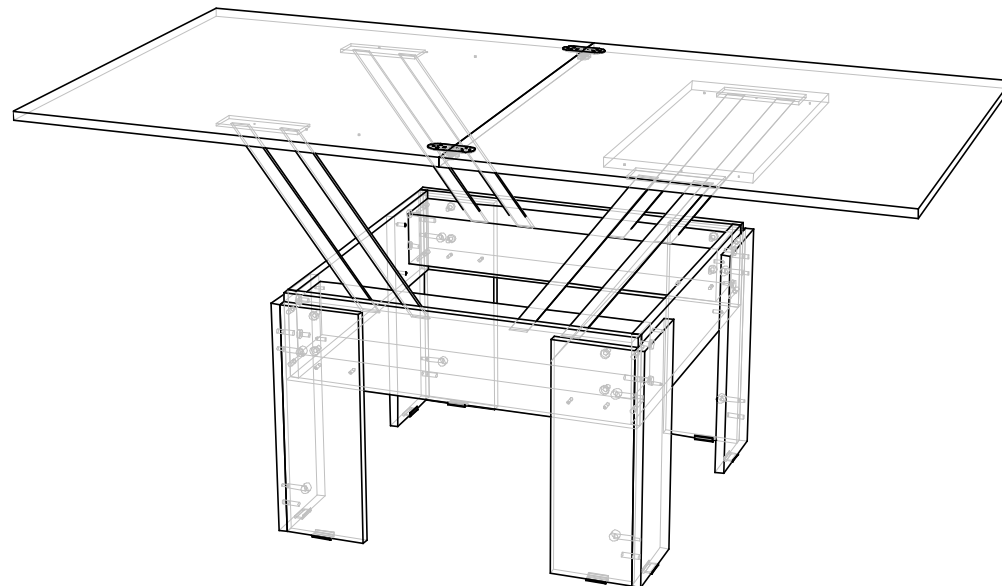

Ш.776 (1552) Г. 776 В. 475 (750)

Свидетельство о приемке, правила эксплуатации,  
сборки, установки. Гарантийные обязательства.

## Указания по сборке. Стол трансформер НР-02

### Сборку изделия рекомендуем доверить специалисту

Перед сборкой внимательно ознакомьтесь с данной инструкцией, проверьте комплектность фурнитуры и разберите её по назначению. Упаковку и прокладочный материал можно использовать в качестве подстилочного материала при сборке. Сборку произведите на ровной жёсткой поверхности.

Предприятие-изготовитель оставляет за собой право без уведомления потребителя вносить изменения в конструкцию изделия для улучшения его технологических и эксплуатационных параметров.

#### Последовательность сборки:

К деталям (2,3,6,9) прибить опоры (22) гвоздями (17). В детали (2,3) установить эксцентрики (27). В детали (6,9) вбить шканты (29), закрутить штоки эксцентриков (27).

Соединить детали (1) с деталями (5) еврошурупами (18).

Прикрутить к деталям (1,5) механизм трансформации (упак. 1) используя болты (15), шайбы (28) и гайки (16).

**Обратить внимание на то, что декоративные шляпки болтов должны быть с лицевой стороны.**

Соединить детали (2,3) с деталями (6,9), затянуть эксцентрики (27). Получившиеся сборки прикрутить к основанию стола (детали (1,5) и механизм трансформации) саморезами (26), установив декоративные шляпки болтов (15) в имеющиеся пазы деталей (2,3).

#### Перевести механизм трансформации в положение «ОТКРЫТ».

Прикрутить деталь (4) к механизму трансформации саморезами (24), сопоставив наметки в детали (4) и крепежные отверстия в механизме трансформации. Прикрутить петли (23) к деталям (7,8) саморезами (25), плотно установив петли (23) в существующие пазы на деталях. Разместить детали (7,8) лицевой частью вниз на ровной поверхности. Установить сверху конструкцию стола опорами (2,3,6,9) вверх. Прикрутить механизм трансформации к детали (8) саморезами (24), сопоставив наметки в детали (8) и крепежные отверстия в механизме трансформации. Установить пружины в механизм трансформации.

Установить стол в вертикальное положение.

**Во избежание получения травм процесс трансформации стола осуществлять, удерживая детали (7,8) за углы противоположные размещению петель (23) (см. рис.1).**

**Переводя механизм трансформации в положение «ЗАКРЫТ» освобождать стопорный фиксатор (помечен красной меткой)**

#### Комплектовочная ведомость фурнитуры. Стол трансформер НР-02 (упак. №2)

№	Наименование	Вид	Кол-во	№	Наименование	Вид	Кол-во
15	Болт М6х30		4	23	Петля секретерная		3
16	Гайка М6		4	24	Саморез с прессшайбой		20
17	Гвоздь 2х20		16	25	Саморез 4х12		18
18	Еврошуруп		8	26	Саморез 4х30		16
19	Заглушка еврошурупа		8	27	Стяжка эксцентриковая		8
20	Заглушка для эксцентрика		8	28	Шайба М6		10
21	Ключ еврошурупа		1	29	Шкант 8х30		8
22	Опора		8	30	Демпфер		4

#### Комплектовочная ведомость на щитовые детали. Стол трансформер НР-02

№	Наименование	Размер	Кол-во	№ упак
1	Стенка основания фронтальная	160x696	2	2
2	Опора фронтальная правая	422x144	2	2
3	Опора фронтальная левая	422x144	2	2
4	Подпорка	300x530	1	2
5	Стенка основания торцевая	160x635	2	2
6	Опора торцевая правая	422x160	2	2
7	Столешница дополнительная	776x776	1	2
8	Столешница основная	776x776	1	2
9	Опора торцевая левая	422x160	2	2

#### Схема сборки. Стол трансформер НР-02



Рисунок 1. Стол трансформер в сложенном виде

#### Места установки шайб М6

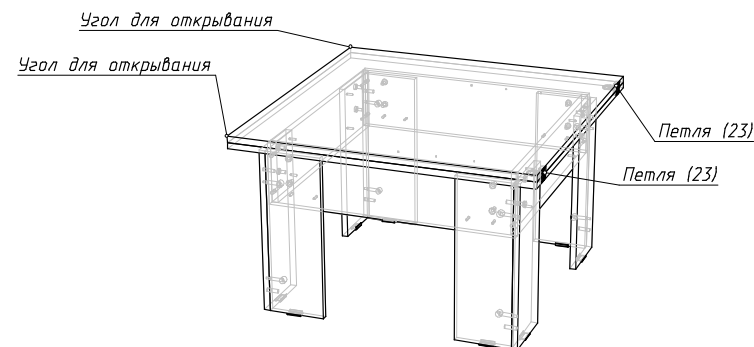
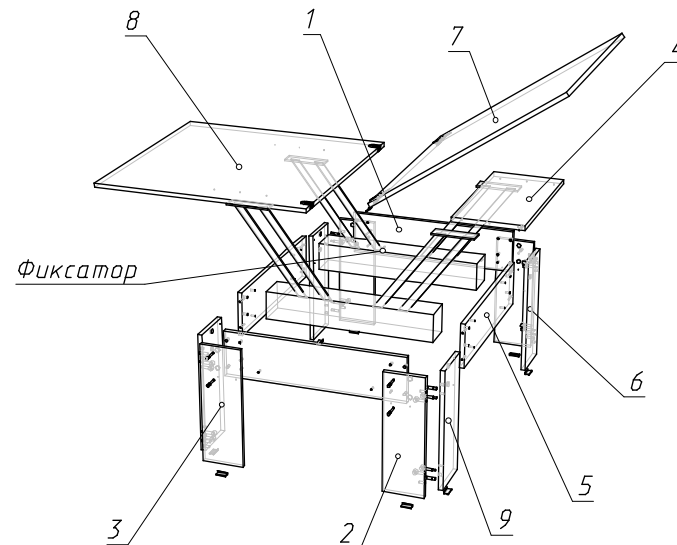
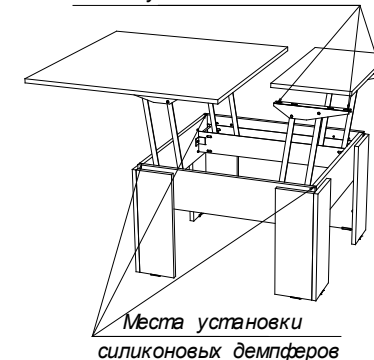

После сборки изделия при необходимости, произвести регулировку "горизонтالي", поддерживающей полочки (деталь №4), для этого установите регулировочные шайбы М6 (в комплекте.) в необходимом количестве в соответствии с Рис.1 для обеспечения размещения столешниц стола-трансформера в **одной плоскости** в положении «ОТКРЫТ»

Для исключения ударов и повреждений столешницы об основание стола при складывании, необходимо установить силиконовые демпферы (в комплекте) в соответствии с Рис.1 на основании стола в четырех местах.