

Указания по сборке. Прихожая Инфинити Шкаф-пенал

Сборку изделия рекомендуем доверить специалисту

Перед сборкой внимательно ознакомьтесь с данной инструкцией, проверьте комплектность фурнитуры и разберите её по назначению. Упаковку и прокладочный материал можно использовать в качестве подстилочного материала при сборке. Сборку произведите на ровной жёсткой поверхности.

Предприятие-изготовитель оставляет за собой право без уведомления потребителя вносить изменения в конструкцию изделия для улучшения его технологических и эксплуатационных параметров.

Последовательность сборки:

В стенки боковые (6,7) вбить шканты (21), закрутить штоки эксцентриков (20), прикрутить ответные планки петель (15) евроинтами (16). К стенке нижней (9) прикрутить опоры (24) саморезами (13) в соответствие со схемой присадки опор. В полки соединительные (3,4) установить эксцентрики (20).

Соединить полки соединительные (3,4) со стенками боковыми (6,7). Затянуть эксцентрики (20). Прикрутить еврошурупами (11) стенки верхнюю (8) и нижнюю (9). Прибить стенку заднюю (1) гвоздями (14) из расчета 150 мм между соседними гвоздями, предварительно проверив равенство диагоналей, не допуская повреждения декоративного покрытия. Навесить створки (2,10), предварительно прикрутив ручку (17) саморезами (25) через шайбы декоративные (26) и петли (15) саморезами (13).

По необходимости прикрепить штангу (18) саморезами (13) к полке соединительной (4). Или установить полки (5) на полкодержатели (22), предварительно просверлив на необходимом уровне 8 глухих отверстий в стенках боковых (6,7) сверлом $\varnothing 5$ мм, не допуская повреждения декоративного покрытия деталей ЛДСП.

После установки изделия в помещении осуществить окончательную регулировку петель (15) и опор (24).

Комплектовочная ведомость на щитовые детали.

Прихожая Инфинити Шкаф-пенал

№	Наименование	Размер	Кол-во	№ упак.
1	Стенка задняя	2106x596	1	3
2	Створка большая	2072x400	1	3
3,4	Полка соединительная	568x332	2	2
5	Полка	327x564	2	2
6,7	Стенка боковая	2078x351	2	2
8	Стенка верхняя	600x351	1	2
9	Стенка нижняя	600x351	1	2
10	Створка малая	2072x159	1	3

Комплектовочная ведомость фурнитуры. Прихожая Инфинити Шкаф-пенал (уп. 1)

№	Наименование	Вид	Кол-во	№	Наименование	Вид	Кол-во
11	Еврошуруп		8	20	Стяжка эксцентриковая		8
12	Заглушка еврошурупа		8	21	Шкант 8x30		8
13	Саморез 4x16		36	22	Полкодержатель металлический		8
14	Гвоздь 2x20		36	23	Ключ еврошурупа		1
15	Петля вкладная		8	24	Опора		4
16	Евроинт 6,3x30		16	25	Саморез для ручки		2
17	Ручка		1	26	Шайба декоративная		2
18	Штанга выдвижная		1	27	Стяжка межсекционная		1
19	Заглушка для эксцентрика		8				

Схема сборки. Прихожая Инфинити Шкаф-пенал

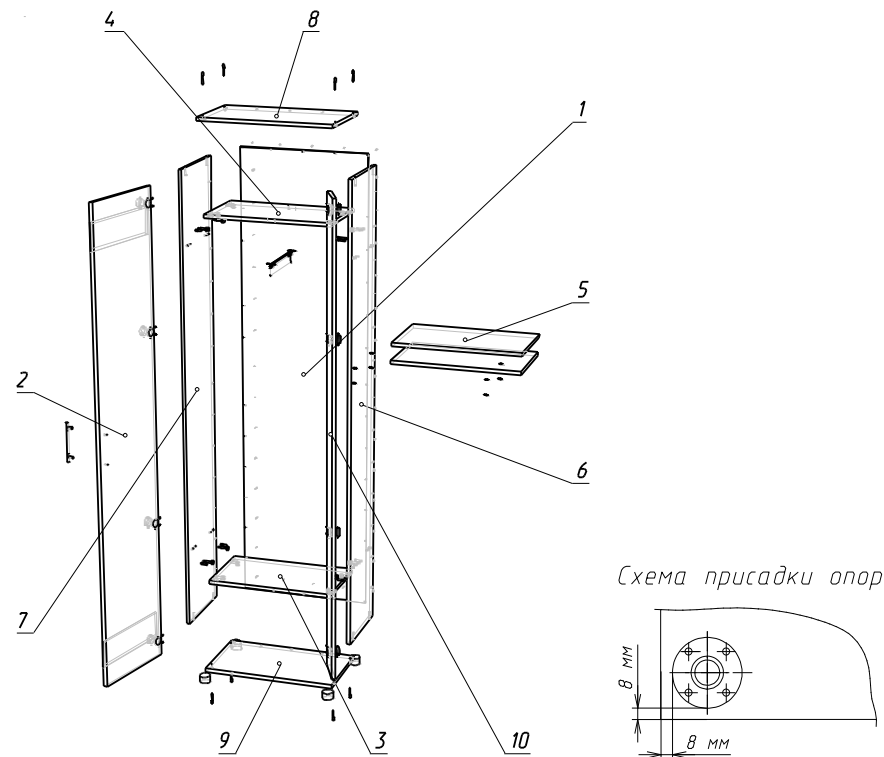

После полной сборки и установки изделия предприятие-изготовитель рекомендует дополнительно соединить секции мебельного набора стяжками межсекционными (в комплекте), просверлив дополнительно отверстия сверлом диаметром 8 мм насквозь в местах соприкосновения секций, не допуская повреждения декоративного покрытия деталей.

Приобретенный Вами набор мебели (модуль) должен использоваться по его прямому назначению в жилых отапливаемых помещениях с влажностью воздуха не более 75%.

Транспортировка, погрузочно-разгрузочные работы, хранение.

Транспортировка изделия допускается только в заводской упаковке любыми видами крытого транспорта, обеспечивающими защиту от внешних погодных воздействий и промокания. Погрузочно-разгрузочные работы производятся вручную, не допуская ударов. Упаковки с наименованием «Осторожно, стекло» укладываются поверх остальных. Сторона упаковки, где наклеен ярлык (этикетка) является верхом.

Упаковки укладываются вплотную друг к другу, перекадываются поролоном (мягкой ветошью). Обеспечивается крепление упаковок к бортам специальными ремнями для исключения их смещений во время движения.

Хранение изделия допускается только в заводской упаковке на поддонах, ярусами, не более 5 рядов. Хранение должно осуществляться в сухих отапливаемых помещениях.

Установка и эксплуатация мебели.

Установка изделия производится в жилых сухих, отапливаемых помещениях покупателя с температурой воздуха 10-30° С. Изделие должно быть установлено на твердом ровном горизонтальном полу не ближе 50 см от отопительных и нагревательных приборов. Сборку изделия производить в строгом соответствии с Указаниями по сборке, изложенными на странице 2 настоящего вкладыша.

Гарантийные обязательства сохраняются с учетом соблюдения при эксплуатации мебели указанных ниже максимальных нагрузок:

- не более 100-110 кг распределенной равномерной массы на одно спальное место для ортопедических кроватных оснований с обязательным использованием ортопедических пружинных матрацев;
- не более 5 кг распределенной равномерной массы на одну стеклянную полку, один выдвижной ящик;
- не более 10 кг распределенной равномерной массы на одну полку/столешницу ЛДСП.

Поверхность изделия и его деталей следует оберегать от попадания влаги, щелочей и иных химических растворителей. Чистку поверхности ламинированных деталей производить сухими мягкими тканями, при необходимости используя специальные полироли и чистящие составы для корпусной мебели. Чистку фасадов из стекла производить влажной мягкой тканью без применения каких-либо химических средств. На поверхности изделия не допускается установка горячих (свыше 40° С) предметов.

По необходимости, но не реже одного раза в год, производить подтяжку винтов и болтов основных и регулировочных креплений, петель, створок, иных выдвижных механизмов.

Гарантийные обязательства.

Предприятие-изготовитель гарантирует соответствие изделия требованиям ГОСТ 16371-2014 "Мебель. Общие технические условия" при соблюдении условий транспортирования, эксплуатации и рекомендаций по уходу за мебелью.

Срок хранения – 24 мес. со дня изготовления мебели.

Гарантийный срок эксплуатации – 24 мес. со дня продажи изделия.

Срок службы изделия – восемь лет со дня продажи мебели.

Если дату продажи установить невозможно, то датой начала гарантийного срока и срока службы считается дата выпуска изделия.

Гарантийные обязательства не предоставляются при нарушениях условий правил транспортировки, погрузочно-разгрузочных работ, хранения, установки и эксплуатации изделия, при каких-либо самостоятельных изменениях и переделках конструктива изделия, а так же при использовании изделия не по его прямому назначению.

Порядок предъявления претензий по качеству.

Все претензии по качеству изделия направляются покупателем к продавцу данного изделия с предъявлением настоящего вкладыша и документов подтверждающих факт покупки данного изделия. Продавец, на основании заключенного между ним и предприятием-изготовителем договора, обязан принимать претензии покупателя и в полной мере выполнять требования действующего законодательства о защите прав потребителей.

Свидетельство о приемке.

Изделие соответствует ГОСТ 16371-2014 и признано годным к эксплуатации.

Дата выпуска изделия 24.09.2024 Отметка ОТК _____

E-mail: m-spravka@mail.ru; www.linamebel.ru

Юр. адрес: Россия, 442892, Пензенской обл.,

Сердобский район, пос. Сазанье, ул. Индустриальная, 1,

тел./факс: (84167) 222-08, 205-74.

Адрес производства: 442893, Россия, Пензенская обл., г. Сердобск,
ул. Энергетиков 18, тел./факс: (84167) 249-20, 247-77



ЕАЭС N RU Д-RU.PA01.В.40305/21



Изделие: Набор мебели Прихожая Инфинити Шкаф-пенал

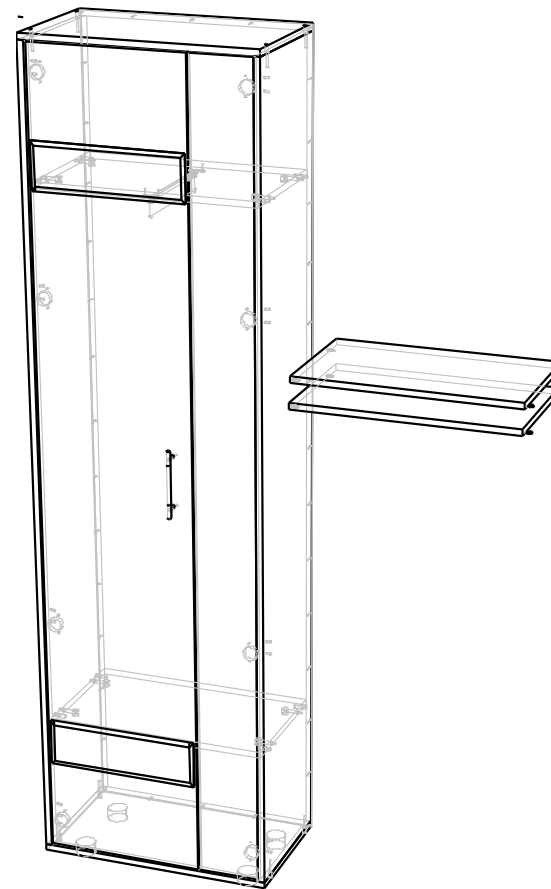

Ш.600 Г. 354 В. 2140

**Свидетельство о приемке, правила эксплуатации,
сборки, установки. Гарантийные обязательства.**