

**Приобретенный Вами набор мебели (модуль) должен использоваться по его прямому назначению в жилых отапливаемых помещениях с влажностью воздуха не более 75%.**

**Транспортировка, погрузочно-разгрузочные работы, хранение.**

Транспортировка изделия допускается только в заводской упаковке любыми видами крытого транспорта, обеспечивающими защиту от внешних погодных воздействий и промокания. Погрузочно-разгрузочные работы производятся вручную, не допуская ударов. Упаковки с наименованием «Осторожно, стекло» укладываются поверх остальных. Сторона упаковки, где наклеен ярлык (этикетка) является верхом.

Упаковки укладываются вплотную друг к другу, перекладываются поролоном (мягкой ветошью). Обеспечивается крепление упаковок к бортам специальными ремнями для исключения их смещений во время движения.

Хранение изделия допускается только в заводской упаковке на поддонах, ярусами, не более 5 рядов. Хранение должно осуществляться в сухих отапливаемых помещениях.

**Установка и эксплуатация мебели.**

Установка изделия производится в жилых сухих, отапливаемых помещениях покупателя с температурой воздуха 10-30° С. Изделие должно быть установлено на твердом ровном горизонтальном полу не ближе 50 см от отопительных и нагревательных приборов. Сборку изделия производить в строгом соответствии с Указаниями по сборке, изложенными на странице 2 настоящего вкладыша.

Гарантийные обязательства сохраняются с учетом соблюдения при эксплуатации мебели указанных ниже максимальных нагрузок:

- не более 100-110 кг распределенной равномерной массы на одно спальное место для ортопедических кроватных оснований с обязательным использованием ортопедических пружинных матрасов;
- не более 5 кг распределенной равномерной массы на одну стеклянную полку, один выдвижной ящик;
- не более 10 кг распределенной равномерной массы на одну полку/столешницу ЛДСП.

Поверхность изделия и его деталей следует оберегать от попадания влаги, щелочей и иных химических растворителей. Чистку поверхности ламинированных деталей производить сухими мягкими тканями, при необходимости используя специальные полироли и чистящие составы для корпусной мебели. Чистку фасадов из стекла производить влажной мягкой тканью без применения каких-либо химических средств. На поверхности изделия не допускается установка горячих (свыше 40° С) предметов.

По необходимости, но не реже одного раза в год, производить подтяжку винтов и болтов основных и регулировочных креплений, петель, створок, иных выдвижных механизмов.

**Гарантийные обязательства.**

Предприятие-изготовитель гарантирует соответствие изделия требованиям ГОСТ 16371-2014 "Мебель. Общие технические условия" при соблюдении условий транспортирования, эксплуатации и рекомендаций по уходу за мебелью.

Срок хранения – 24 мес. со дня изготовления мебели.

Гарантийный срок эксплуатации – 24 мес. со дня продажи изделия.

Срок службы изделия – восемь лет со дня продажи мебели.

Если дату продажи установить невозможно, то датой начала гарантийного срока и срока службы считается дата выпуска изделия.

Гарантийные обязательства не предоставляются при нарушениях условий правил транспортировки, погрузочно-разгрузочных работ, хранения, установки и эксплуатации изделия, при каких-либо самостоятельных изменениях и переделках конструкции изделия, а так же при использовании изделия не по его прямому назначению.

**Порядок предъявления претензий по качеству.**

Все претензии по качеству изделия направляются покупателем к продавцу данного изделия с предъявлением настоящего вкладыша и документов подтверждающих факт покупки данного изделия. Продавец, на основании заключенного между ним и предприятием-изготовителем договора, обязан принимать претензии покупателя и в полной мере выполнять требования действующего законодательства о защите прав потребителей.

**Свидетельство о приемке.**

Изделие соответствует ГОСТ 16371-2014 и признано годным к эксплуатации.

Дата выпуска изделия 24.09.2024 Отметка ОТК \_\_\_\_\_

E-mail: [m-spravka@mail.ru](mailto:m-spravka@mail.ru); [www.linamebel.ru](http://www.linamebel.ru)

Юр. адрес: Россия, 442892, Пензенской обл.,

Сердобский район, пос. Сазанье, ул. Индустриальная, 1,

тел./факс: (84167) 222-08, 205-74.

Адрес производства: 442893, Россия, Пензенская обл., г. Сердобск,

ул. Энергетиков 18, тел./факс: (84167) 249-20, 247-77



ЕАЭС N RU Д-РУ.РА01.В.40305/21



## Изделие: Набор мебели для спальни Гамма Тумба прикроватная

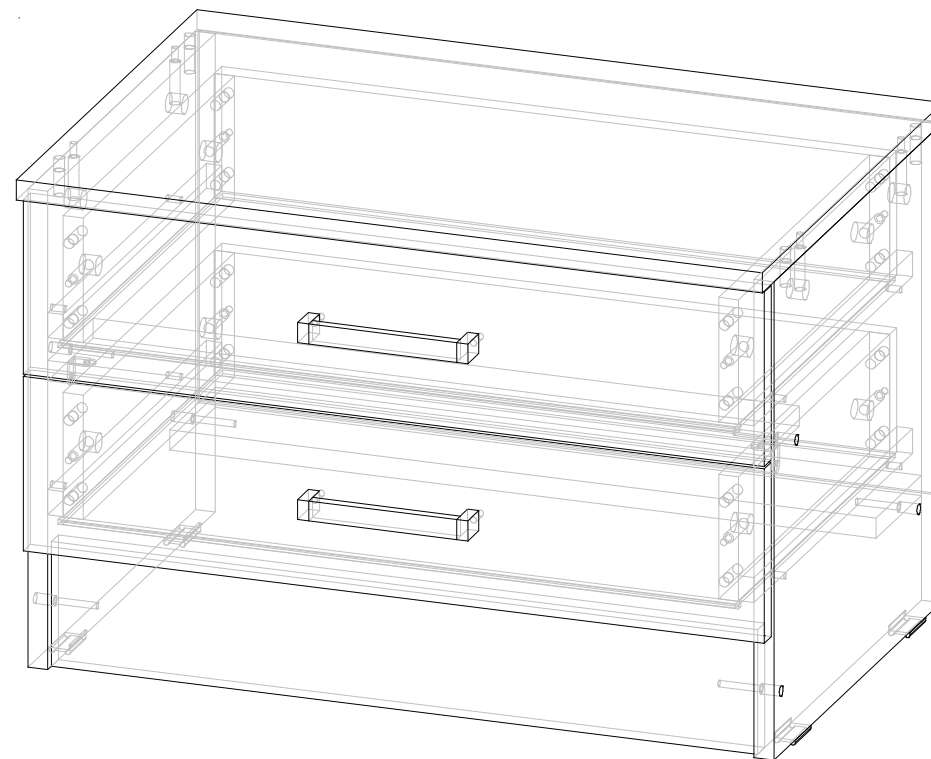

Ш.600 Г. 400 В. 400

**Свидетельство о приемке, правила эксплуатации,  
сборки, установки. Гарантийные обязательства.**

### Указания по сборке. Тумба прикроватная Гамма Сборку изделия рекомендуем доверить специалисту

Перед сборкой внимательно ознакомьтесь с данной инструкцией, проверьте комплектность фурнитуры и разберите её по назначению. Упаковку и прокладочный материал можно использовать в качестве подстилочного материала при сборке. Сборку произведите на ровной жёсткой поверхности.

Предприятие-изготовитель оставляет за собой право без уведомления потребителя вносить изменения в конструкцию изделия для улучшения его технологических и эксплуатационных параметров.

#### Последовательность сборки:

Подготовить детали к сборке. Распределить элементы по позициям.

В стенку верхнюю (1) вбить шканты (33), закрутить штоки эксцентриков (31). В детали (2,3) установить эксцентрики (31). К деталям (2,3) евровинтами (21) прикрутить роликовые направляющие (27). К деталям (2,3) прибить опоры (26) гвоздями (20). К фасадам ящиков (4) прикрутить ручку (28) саморезами (30), используя шайбы декоративные (32).

В горизонтальном положении соединить детали (5) с деталями (2,3), используя еврошурупы (22). Установить деталь (1), затянуть стяжки эксцентриковые (31).

Прибить стенку заднюю (10) гвоздями (20) из расчета 150 мм между гвоздями, не допуская повреждения декоративного покрытия деталей.

Собрать ящик, для чего в детали (4,6) вбить шканты (33), закрутить штоки эксцентриков (31). В детали (7,8) установить эксцентрики (31). Соединить детали (4,6,7,8), затянуть эксцентрики (31). В паз на фасаде (4) установить дно ящика (9) и прибить гвоздями (20) к деталям (6,7,8) из расчета 150 мм между соседними гвоздями, не допуская повреждения декоративного покрытия деталей. Прикрутить направляющие (27) саморезами (29).

В вертикальном положении установить ящики в тумбу.

#### Комплектовочная ведомость на щитовые детали. Тумба прикроватная Гамма

№	Наименование	Размер	Кол-во	№ упак.	№	Наименование	Размер	Кол-во	№ упак.
1	Стенка верхняя	600x400	1	2	6	Задняя панель ящика	543x100	2	2
2	Стенка правая	384x370	1	2	7	Боковина ящика правая	334x100	2	2
3	Стенка левая	384x370	1	2	8	Боковина ящика левая	334x100	2	2
4	Фасад ящика	140x596	2	2	9	Дно ящика	541x354	2	2
5	Растяжка	100x568	3	2	10	Стенка задняя	398x596	1	2

#### Комплектовочная ведомость фурнитуры. Тумба прикроватная Гамма (упак.1)

№	Наименование	Вид	Кол-во	№	Наименование	Вид	Кол-во
20	Гвоздь 2x20		48	28	Ручка скоба C-18 128 мм		2
21	Евровинт		8	29	Саморез 4x16		12
22	Еврошуруп		6	30	Саморез 4x30		4
23	Заглушка еврошурупа		6	31	Стяжка эксцентриковая		12
24	Заглушка эксцентрика		12	32	Шайба декоративная		4
25	Ключ еврошурупа		1	33	Шкант 8x30		20
26	Опора наконечная		4	34	Уголок соединительный		2
27	Роликовая направляющая 350		2				

#### Схема сборки. Тумба прикроватная Гамма

